

Aitech

CONCERTO

Chauffe-eau thermodynamique
Manuel d'installation et d'utilisation

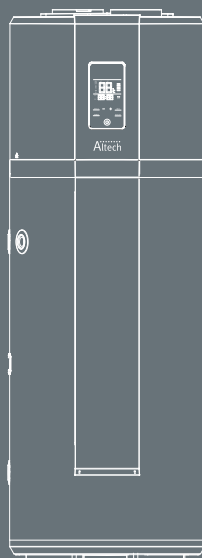

7107131

7107132



Sommaire

1. Consignes de sécurité	3
2. Transport et stockage	6
3. Principe de fonctionnement de l'appareil	7
4. Paramètres techniques	8
5. Désignation des composants	9
6. Instructions d'installation	11
7. Fonctionnement et réglages	21
8. Vérification et entretien	24
9. Défauts et mise en sécurité	26
10. Fiche Produit	27

Cher client:

Merci d'avoir choisi un des modèles de chauffe-eau thermodynamiques Altech. Veuillez lire attentivement ce manuel avant l'installation et la première utilisation. Nous vous recommandons de respecter chaque étape décrite dans ce manuel pour une installation dans les règles et une utilisation optimale du produit.



Avertissement de sécurité:









1. Cet appareil doit être gardé hors de portée des enfants. Son utilisation, manipulation, nettoyage ou entretien doivent impérativement être effectués par un adulte dans le respect des règles de sécurité et selon les indications du présent manuel. Cet appareil peut être utilisé par des personnes dont les capacités physiques, sensorielles ou mentales sont réduites ou qui manquent d'expérience et de connaissance s'ils ont été supervisés ou formés dans l'utilisation de l'appareil en toute sécurité et comprennent les risques encourus.
2. Assurez-vous que les enfants ne sont pas proches de l'interface de contrôle qui n'est pas proche de l'appareil.
3. Pour la méthode d'installation de la valve de sécurité, veuillez vous référer à la page 17.
4. L'eau peut s'écouler du tuyau de drainage du dispositif limiteur de pression et ce tuyau doit être laissé toujours en connexion avec l'atmosphère.
5. Comment le chauffe-eau peut-il être vidangé? (Le chauffe-eau peut être vidangé conformément aux instructions spécifiées en page 24).

Consignes de sécurité











(le non respect de ces consignes peut entraîner des dysfonctionnements sérieux de l'appareil et des risques pour l'utilisateur)

Interprétation des symboles

	Ce symbole d'avertissement concerne la sécurité du produit et de l'utilisateur, les recommandations et indications signalées par ce symbole doivent être suivies scrupuleusement.
	Ce symbole d'interdiction désigne les actions et les manipulations prohibées sur l'appareil sous peine de dégradation de l'appareil ou de menace sur la sécurité de l'utilisateur.

	Le chauffe-eau doit être installé conformément aux règles de l'art. L'alimentation et les connexions électriques
	doivent être effectuées selon les prescriptions de câblage locales.
	L'appareil doit obligatoirement être relié à une évacuation d'eau.
	Ce produit est chauffe eau domestique, ce n'est pas un produit pour usage public.
	Appareil conçu pour une installation en intérieur.
	Les enfants ne doivent pas manipuler l'appareil.
	Lors de l'ouverture de la vanne d'eau chaude sanitaire, la température d'eau de sortie du chauffe-eau est généralement supérieure à celle affichée à l'écran. Veillez à éviter tout risque de brûlures.
	Installez le chauffe-eau en stricte conformité avec les instructions d'installation du présent manuel.
	Ne pas insérer les doigts, la main ou tout objet dans la grille de l'appareil de manière à éviter tout risque de blessure ou de dégradation de l'appareil.

Consignes de sécurité

 Si le cordon d'alimentation est endommagé, il doit être remplacé par des professionnels qualifiés pour éviter tout risques quant à la sécurité des personnes et de l'appareil.
 L'entretien doit être effectué conformément aux indications et instructions du présent manuel.
 Le chauffe-eau est destiné à être connecté en permanence au réseau d'eau et ne doit pas être raccordé par des flexibles.
 N'installez pas le chauffe-eau dans un local exposé au gaz, aux vapeurs ou à la poussière
 La pression de l'eau d'entrée est comprise entre 0,1-0,5 MPa. La température de l'eau d'entrée est suggérée entre 10-30 °C.
 Le groupe de sécurité doit être manipulé régulièrement afin de retirer les dépôts de tartre et de vérifier qu'il n'est pas bloqué.
 Le chauffe-eau être protégé par un disjoncteur différentiel de 30mA.
 Contient des gaz à effet de serre fluorés : R134a Quantité de gaz à effet de serre fluorés : 0,9 kg PRP: 1430; Emission CO ₂ : 1,29 tonnes équivalent CO ₂ Les gaz à effet de serre fluorés sont contenus dans un équipement hermétiquement scellé.
 Conformément aux règles de sécurité, le groupe de sécurité (7 bar, 99 °C, G3/4M) doit être installé sur le réservoir.
 Précaution de câblage : Ne connectez pas la TERRE au NEUTRE. La TERRE se connecte exclusivement au point de TERRE. La norme NF-C15100 interdit de relier la TERRE aux canalisations existantes quelques qu'elles soient. (canalisation d'eau, d'air, parafoudre, etc...)

Consignes de sécurité

 En cas de raccordement à des gaines, il est nécessaire de paramétrer la régulation en Conséquence (P23). La perte de charge totale des conduits et accessoires pour l'évacuation et l'aspiration de l'air ne doit pas dépasser 70 Pa. Les longueurs de gaine maximales doivent être respectées.

 Des moyens de déconnexion du réseau d'alimentation ayant une séparation de contact sur tous les pôles et assurant une coupure complète dans des conditions de surtension de catégorie III doivent être incorporés dans le câblage fixe en conformité avec les règles de câblage.

 **Le réservoir d'eau doit être équipé d'un groupe de sécurité, la sortie ne doit pas être obturée.**

 **Un tuyau de décharge raccordé au dispositif limiteur de pression doit être installé dans un environnement maintenu hors-gel et en pente continue vers le bas.**

Cher Client:

Nous vous informons que les Chauffe-eau thermodynamique (Modèle 7107131, 7107132), contiennent plus de 0.1% masse/masse des substances suivantes:

- Lead; n° CAS: 7439-92-1

Pour votre parfaite information, nous vous communiquons les éléments suivants:

Numéro CAS (ou Numéro CE)	n° CAS: 7439-92-1 n° CE: 231-100-4
Concentration dans l'article	< 2.5% m/m
Nom du composant	Raccords en laiton
Masse du composant	Trois raccords, en total de 100g
Emplacement	Deux raccords font partie du cercle de réfrigérant tandis que l'autre est pré-assemblé sur le doigt de gant du capteur. Tous ces raccords sont protégés par un couvercle et ne sont pas accessibles à l'utilisateur final pendant
Informations concernant la manipulation sans risque, y compris l'élimination sans risque, le cas échéant	Ces composants sont pré-assemblés en usine, ils ne doivent pas être touchés / utilisés par l'utilisateur final pendant l'installation, la maintenance ou l'utilisation normale.

Numéro CAS (ou Numéro CE)	n° CAS: 7439-92-1 n° CE: 231-100-4
Concentration dans l'article	< 1% m/m
Nom du composant	Haut-parleur intérieur en céramique
Masse du composant	0.094g
Emplacement	La céramique est utilisée à l'intérieur de l'enceinte qui a été assemblée sur la carte de circuit imprimé et protégée par un boîtier de commande. L'enceinte est protégée par un cache et n'est pas accessible à l'utilisateur final pendant l'installation, la maintenance ou l'utilisation normale.
Informations concernant la manipulation sans risque, y compris l'élimination sans risque, le cas échéant	Ces composants sont pré-assemblés en usine, ils ne doivent pas être touchés / utilisés par l'utilisateur final pendant l'installation, la maintenance ou l'utilisation normale.

Transport et stockage

1. Lors du transport et du stockage, le chauffe-eau doit être bien emballé pour éviter la dégradation d'aspect et de performance du produit;
2. Lors du transport et du stockage le chauffe-eau doit rester en position verticale.
3. Dans certains cas particuliers, le chauffe-eau peut être posé horizontalement pour une courte distance/durée suivant les indications **précisées** l'emballage. Dans ce cas, la mise en route de l'appareil ne sera possible qu'après le respect obligatoire d'une **période de 4 heures** de stabilisation en position verticale.



Maintenez le chauffe-eau en position verticale dans tous les cas pour obtenir les meilleures performances et éviter tout risque de dommage et dégradation sur l'appareil.

ATTENTION! Il est préférable de déplacer et stocker l'appareil en position verticale. Le transport en position horizontale n'est autorisé que pour de brefs trajets. Et couché exclusivement sur coté 'FACE' indiqué sur le carton de l'emballage. Dans ce cas attendez au moins **4 heures** avant d'allumer l'appareil afin de stabiliser l'huile de compresseur dans le circuit frigorifique.

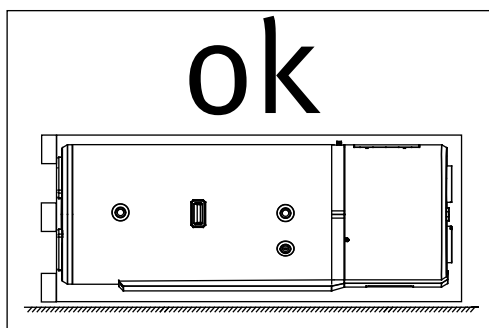

Coucher sur cette face seulement pour des brèves distances

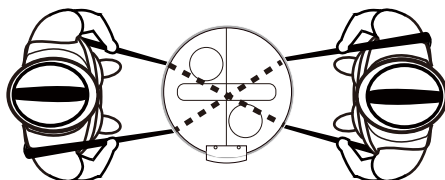
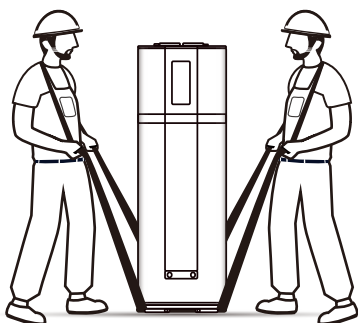

- Placer la sangle en croix, sous le ballon, de manière à pouvoir le porter à deux.
- L'emploi de sangles ne dispense pas d'un maintien manuel.

Principe de fonctionnement de l'appareil

Le chauffe-eau thermodynamique est une pompe à chaleur air/eau pour la production d'eau chaude sanitaire. Il repose sur un principe de récupération et restitution de chaleur.

L'appareil est composé d'un évaporateur, un compresseur, un condenseur et un détendeur. Tous ces éléments sont reliés par un circuit fermé et étanche dans lequel passe un fluide frigorigène qui, selon les organes traversés, va changer d'état pour passer de l'état gazeux à l'état liquide, et de l'état liquide à l'état gazeux, c'est le cycle thermodynamique :

- Dans le condenseur le fluide frigorigène passe de l'état gazeux à l'état liquide, il va restituer de la chaleur.
- Le détendeur permet de détendre le fluide frigorigène en abaissant sa pression.
- Dans l'évaporateur la chaleur est absorbée, le fluide frigorigène se vaporise.
- Le compresseur est nécessaire au déplacement du fluide frigorigène et à ses changements d'états, à sa sortie, le fluide est sous forme gazeuse à haute pression et sa température est élevée.

La pompe à chaleur a seulement besoin d'électricité pour alimenter le compresseur.

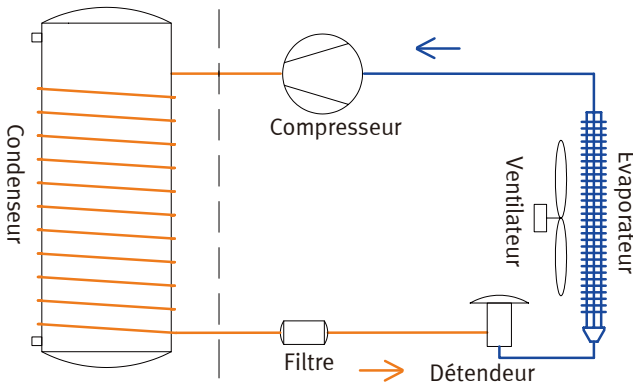

Paramètres techniques

Modèle	7107131	7107132
Réservoir		
Volume du réservoir	195L	246L
Voltage/fréquence nominale	220V~240V/50Hz	
Pression nominale du réservoir	0.7MPa	
Protection contre la corrosion	Anode magnésium	
Niveau d'imperméabilité	IPX4	
Performances		
Type d'extraction	Ambiant/extérieur	
COP (*)	3.04	3.02
Cycle de soutirage	L	
Puissance résistance électrique	1500W	
Puissance moyen - PAC seule	495W	
Puissance maximum - PAC seule	865W	
Puissance maximum PAC + appoint électrique	2365W	
Puissance absorbée en régime stabilisé / Pes	27W	
Volume max. de l'eau chaude utilisable à 40°C consigne à 55°C	224L	311L
Temps de chauffe ECS (*)	5h30	7h21
Consigne de température par défaut	55 °C	
Champ de réglage de température – avec appoint électrique	35 °C-75 °C	
Longueur connection d'air maximum	10m	
Pression de fonctionnement max. du réfrigérant	0.8/2.8MPa	
Type de réfrigérant / Charge	R134a/0.9kg	
Niveau de puissance sonore	57dB	58dB
Plage de fonctionnement - PAC + appoint	-7~35 °C	
Plage de fonctionnement - PAC seule	-7~35 °C	
Dimension et connexions		
Connexion d'entrée et de sortie d'eau	G3/4" F	
Connexion vidange et entrée d'eau	G3/4" F	
Dimensions du produit	600*629*1692mm	600*629*1987mm
Dimension d'emballage sans palette	736*695*1810mm	736*695*2120mm
Dimension d'emballage avec palette	736*695*1940mm	736*695*2250mm
Poids net/brut	91/103kg	102/115kg

(*)Condition de teste: température de l'air extérieur 7°C/6°C (sec / humide), température de l'eau entrante 10°C et température de consigne à 55°C (selon ce qui est prévu par la EN 16147). Produit gainé en 180mm.

Désignation des composants

Structure de la pompe à chaleur

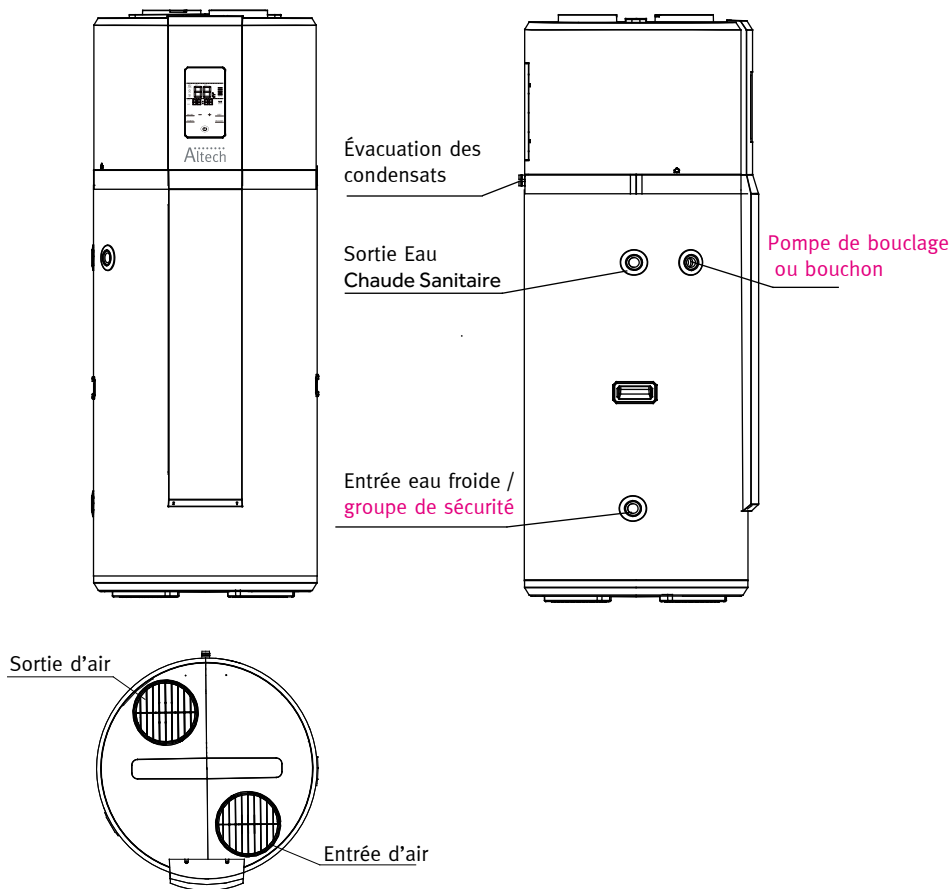

Contenu livré

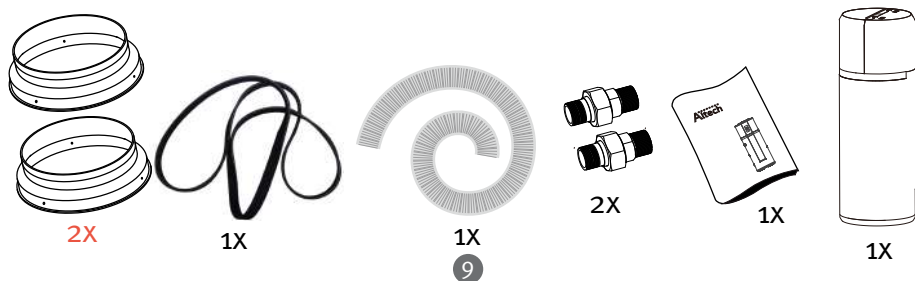

Désignation des composants

Vue éclatée

S/N	Description
1	Résistance électrique
2	Cache résistance électrique
3	Capot avant – bas
4	Panneau d'affichage
5	Capot avant – haut
6	Boîtier de commande
7	Carter supérieur
8	Grille de ventilation
9	Canal d'air – haut
10	Ventilateur
11	Vanne à quatre voies
12	Compresseur
13	Canal d'air -bas
14	Cuve
15	Poignée
16	Doigt de gant

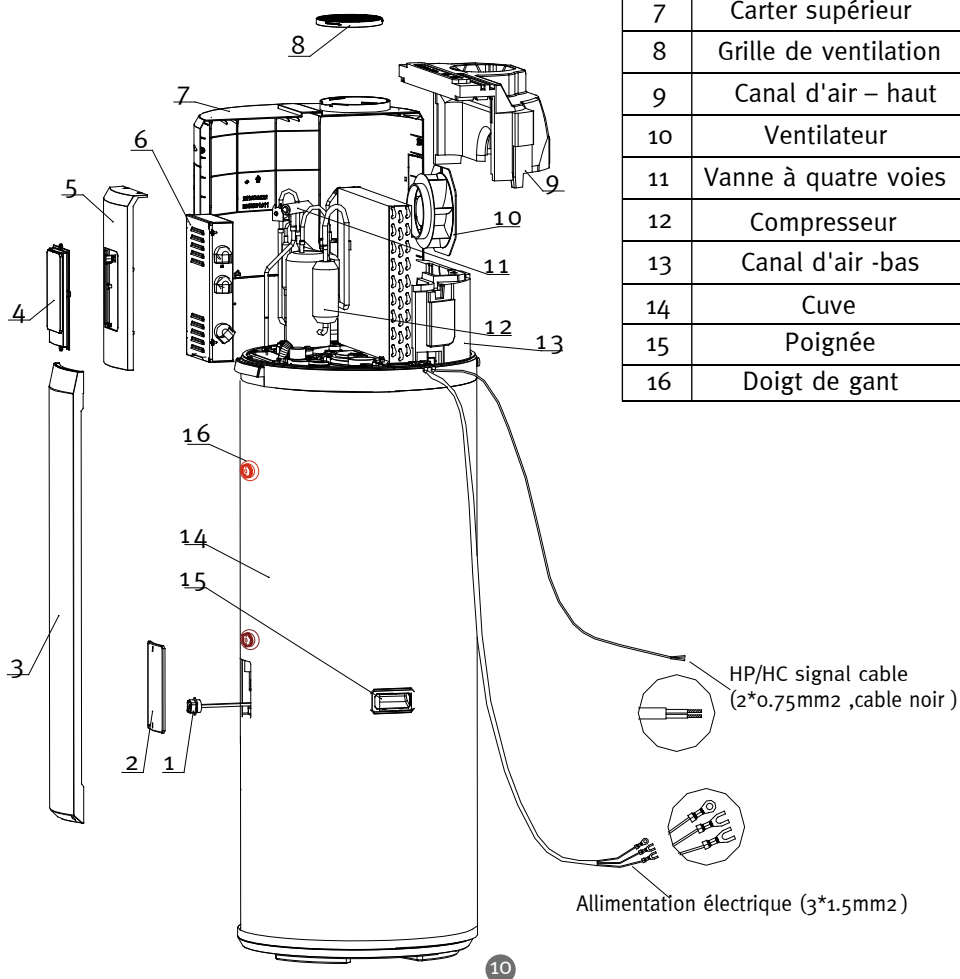

Instructions d'installation

Précautions d'installation

- Ne pas installer le chauffe-eau dans un endroit exposé aux gaz, vapeurs ou poussières.
- Installer l'appareil sur une surface plate et stable, pouvant supporter le poids de l'appareil rempli d'eau et permettant d'installer l'évacuation des condensats.
- Veiller à installer l'appareil dans un endroit où les bruits de fonctionnement et où les flux d'air ne dérangeront pas l'entourage.
- S'assurer qu'il y ait suffisamment d'espace pour l'installation et la maintenance.
- S'assurer qu'il n'y ait pas d'interférence électromagnétique forte autour qui puisse impacter les fonctions de contrôle.
- S'assurer qu'il n'y ait pas de gaz de soufre ou d'huile minérale qui puisse provoquer la corrosion de la machine et des accessoires dans le lieu d'installation.
- S'assurer que l'entrée d'eau froide soit installée dans un endroit hors gel.
- En cas d'installation sans conduit d'air, le chauffe eau thermodynamique ne doit pas être installé dans un local chauffé. Car en captant les calories de l'air, il abaisse la température des pièces, d'où une augmentation de la consommation de chauffage. Le bénéfice serait alors réduit.
- En cas d'installation sans conduit d'air, l'appareil doit être installé dans une pièce de 15m³ minimum, hors-gel et suffisamment aérée pour assurer un renouvellement d'air suffisant.

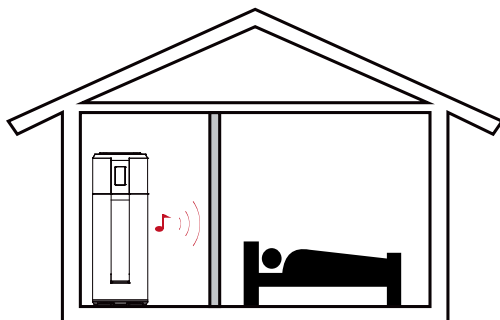

Garder une distance suffisante entre la pompe à chaleur et les chambres.

Instructions d'installation

Dimensions d'installation

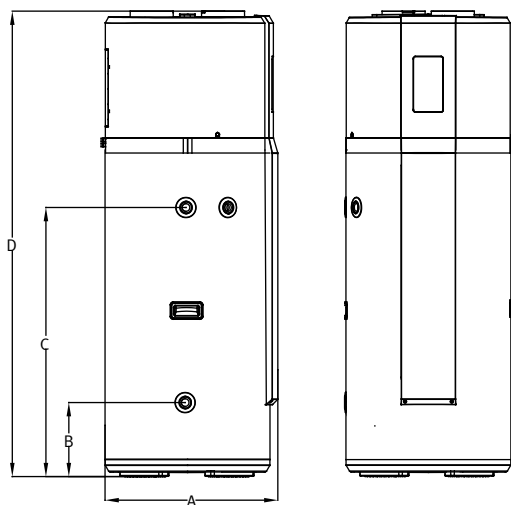

En mm

Modèle	A	B	C	D
7107131	629	270	980	1692
7107132	629	270	1275	1987

Espaces de services, dimensions

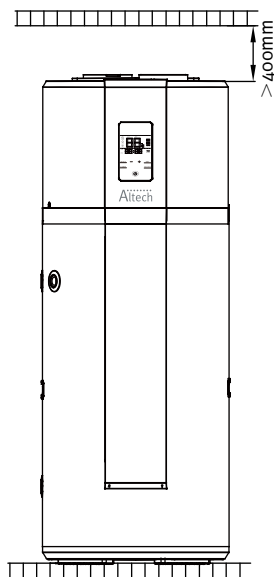
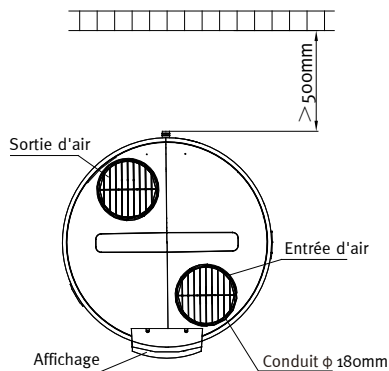

Instructions d'installation

Espaces de services, dimensions

Angle d'installation se référer aux schémas suivants

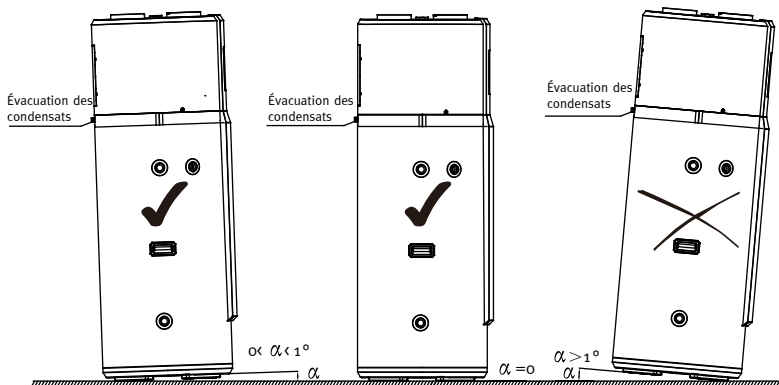

Raccordement des gaines ($\phi 160\text{mm}$ conduit d'air)

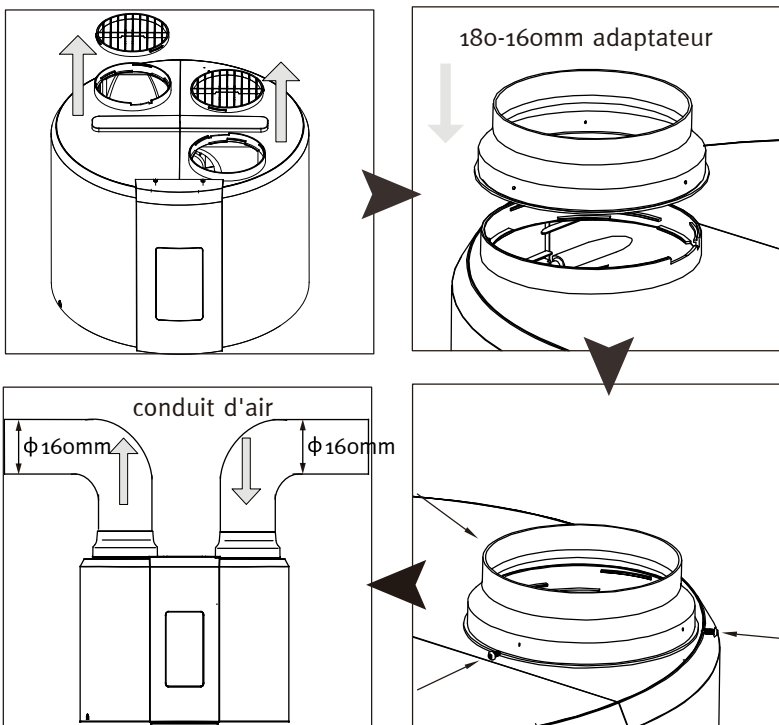

l'adaptateur est conique, il s'emboîte et se fixe sans vis. Néanmoins, si la gaine appliquait des efforts sur l'adaptateur, 3 trous sont là pour y ajouter des vis. (non fournies)

Instructions d'installation

Raccordement des gaines ($\phi 180\text{mm}$ conduit d'air)

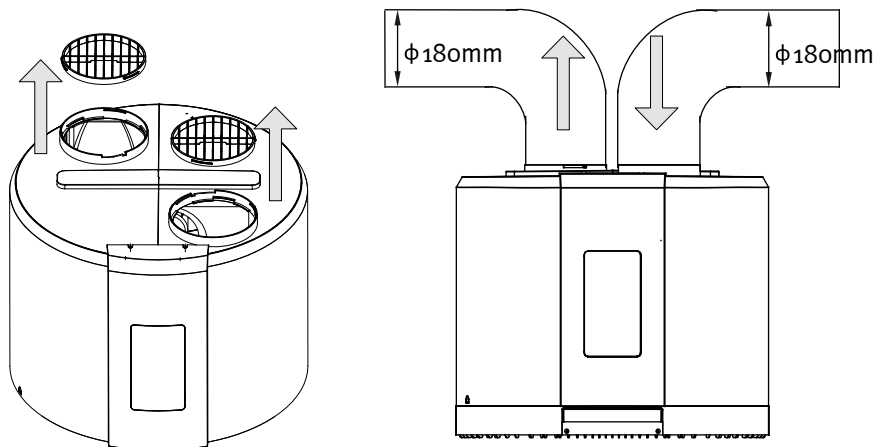

- Enlever d'abord la grille de ventilation.

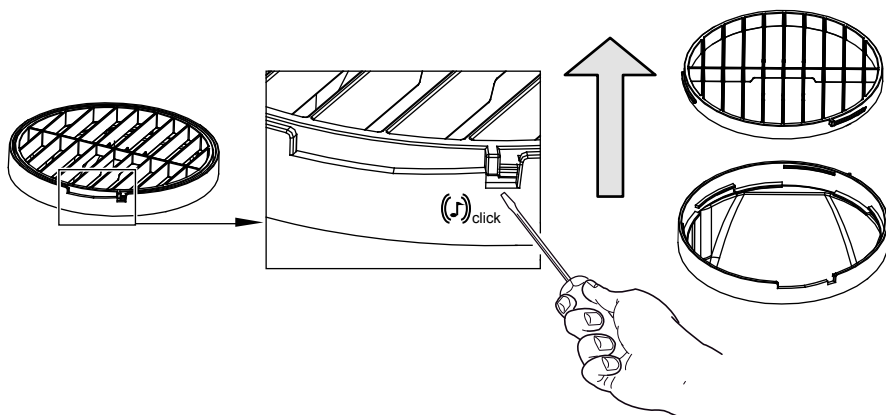

- Le diamètre de raccordement des gaines est de 160 / 180mm.
- La longueur totale des conduits (évacuation+aspiration) ne doit pas dépasser 10m en diamètre 180mm (ou 8m en diamètre 160mm).
- Un filtre est à ajouter à l'aspiration (il est conseillé de nettoyer tous les 24mois).
- Un mauvais gainage (gaines écrasées, longueur ou nombre de coudes trop importants...) peut engendrer une réduction de performance.
- Si les gaines d'air ne sont pas isolées, de la condensation peut apparaître sur celles-ci lors du fonctionnement. Il est donc impératif d'opter pour des gaines d'air isolées.
- En cas de raccordement à des gaines, il est nécessaire de paramétrer la régulation en conséquence (voir p 23).

Instructions d'installation

Installations conseillées

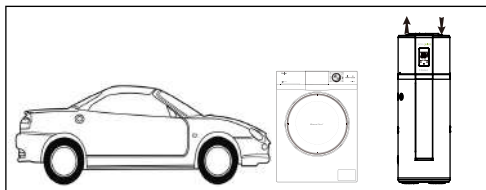

Garage ou buanderie (sans conduit):

- local non chauffé
- Permet la récupération des calories du moteur de votre véhicule ou des appareils domestiques en fonctionnement.

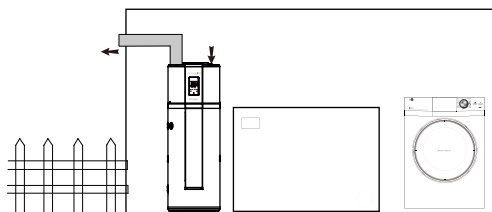

Buanderie(avec un conduit):

- Local non chauffé.
- Permet la récupération des calories libérées par les appareils domestiques en fonctionnement.
- Menu d'installation de référence (P23), ajuster la vitesse du ventilateur.

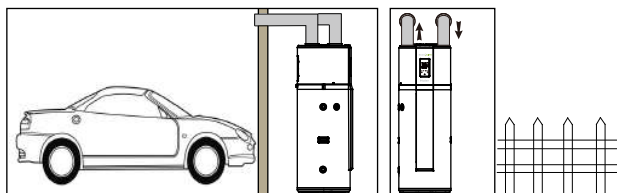

Pièce habitable ou air extérieur (avec deux gaines) :

- Permet de bénéficier des calories du garage.
- Lorsque la température de l'air extérieur est basse, le raccordement vers l'air extérieur peut entraîner une surconsommation d'électricité.
- Menu d'installation de référence (P23), ajuster la vitesse du ventilateur.

Introductions d'installation

Précautions d'installation



Pour faire les connexions, vous devez respecter les normes et les directives locales.

- La pression de l'eau à l'entrée doit être entre 0.1 et 0.5 MPa. Si elle est inférieure à 0.1 MPa, il faudra installer un surpresseur d'eau. Si elle est supérieure à 0.5 MPa, il faut ajouter un réducteur de pression à l'entrée de l'eau.
- La température conseillée de l'eau à l'entrée est entre 10-30°C.
- La tuyauterie d'eau et les vannes à l'extérieur doivent être bien isolées.
- Conformément aux règles de sécurité, un groupe de sécurité (7bar, 99°C, G3/4M) doit être installé sur le ballon. Pour la France, nous recommandons un groupe de sécurité avec le marquage NF.
- Installer le groupe de sécurité à proximité du réservoir dans un endroit facile d'accès. Aucun dispositif d'isolement ne doit être situé entre le groupe de sécurité et le réservoir.
- Ne jamais bloquer la sortie du groupe de sécurité ou de sa tuyauterie pour quelque raison que ce soit.
- Le diamètre du groupe de sécurité et de sa connexion doit être au moins égal au diamètre de l'entrée d'eau froide sanitaire.
- Si la pression du réseau d'eau de ville est trop importante, un réducteur de pression doit être installé en amont de l'appareil.



Ne pas brancher directement la connexion d'eau chaude sanitaire aux tuyaux en cuivre pour empêcher les couples galvaniques en fer / cuivre (risque de corrosion). Il est obligatoire d'établir la connexion d'eau chaude sanitaire avec un **raccord** diélectrique.

Instructions d'installation

Schéma d'installation des tuyauteries

Installation (uniquement pour la France)

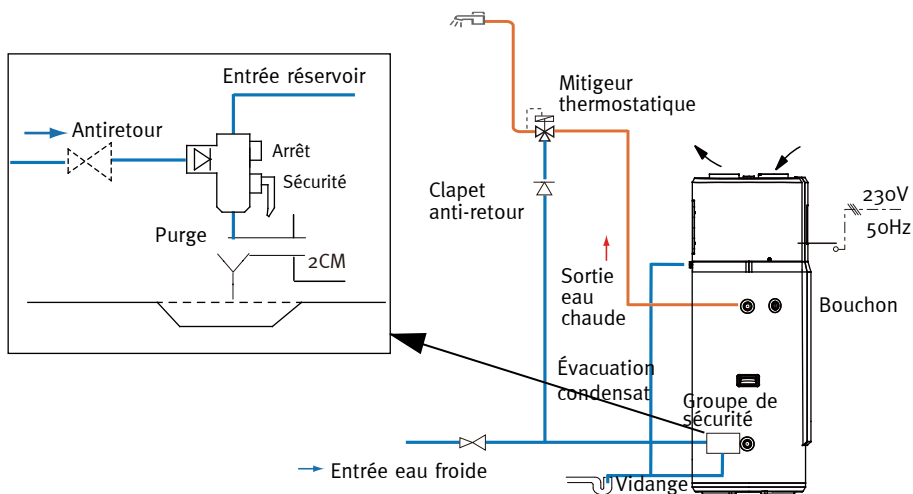

Nota:

- Le réducteur, le mitigeur thermostatique et le groupe de sécurité ne sont pas inclus dans les accessoires, veuillez sélectionner les accessoires appropriés sur le marché local.
- Les valves avec la certification NF/CE sont recommandées.



Pour empêcher les couples galvaniques en fer / cuivre (risque de corrosion). Il est obligatoire d'établir la connexion d'entrée d'eau froide et sortie d'eau chaude en utilisant le RACCORD DIELECTRIQUE. Si non, garantie du ballon pourra être refusée.

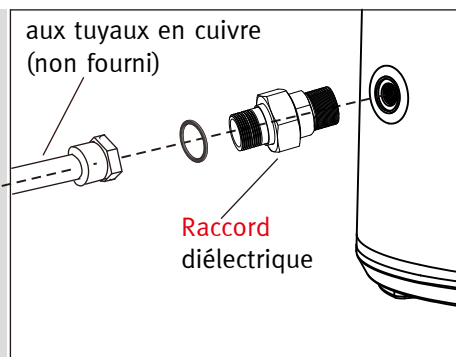

Instructions d'installation

Précautions des connexions électriques



AVERTISSEMENT

- Seuls les professionnels qualifiés peuvent effectuer les connexions électriques, toujours en état hors tension.
- La mise à la terre doit être conforme aux normes locales.

- Le chauffe-eau doivent être équipés d'une ligne électrique dédiée et de disjoncteurs **différentiels**. Le courant d'action ne doit pas dépasser 30 mA.
- La terre et le neutre d'alimentation doivent être entièrement **séparés**.
- Paramètre de la ligne d'alimentation : 3×1,5mm ou plus.
- Si un câble d'alimentation est endommagé, il doit être remplacé par des professionnels qualifiés pour éviter les risques.
- Concernant les lieux et les murs qui peuvent être éclaboussés par l'eau, et il faut s'assurer qu'il n'y ait pas de projection d'eau à la position de prise de courant. Le courant doit être installé hors de la portée des enfants.

Instructions d'installation

Connexion de HP/HC signal

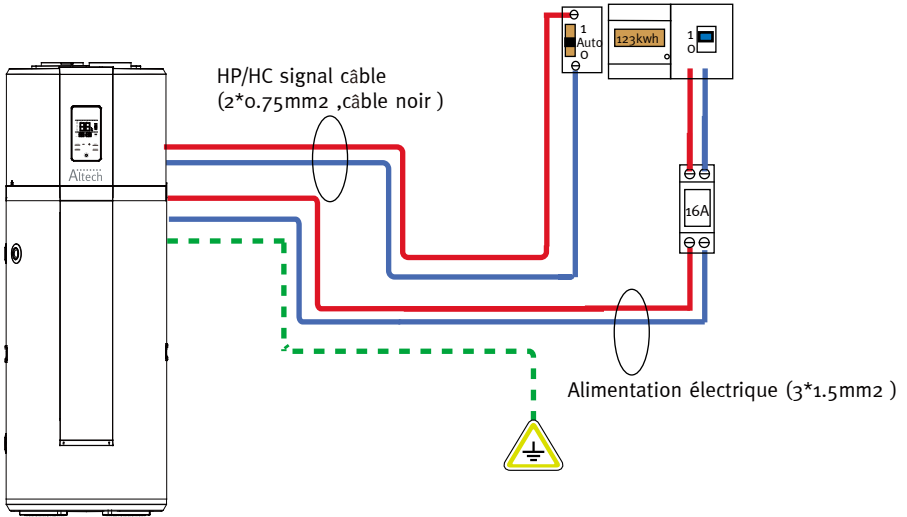

Connexion à la PV système

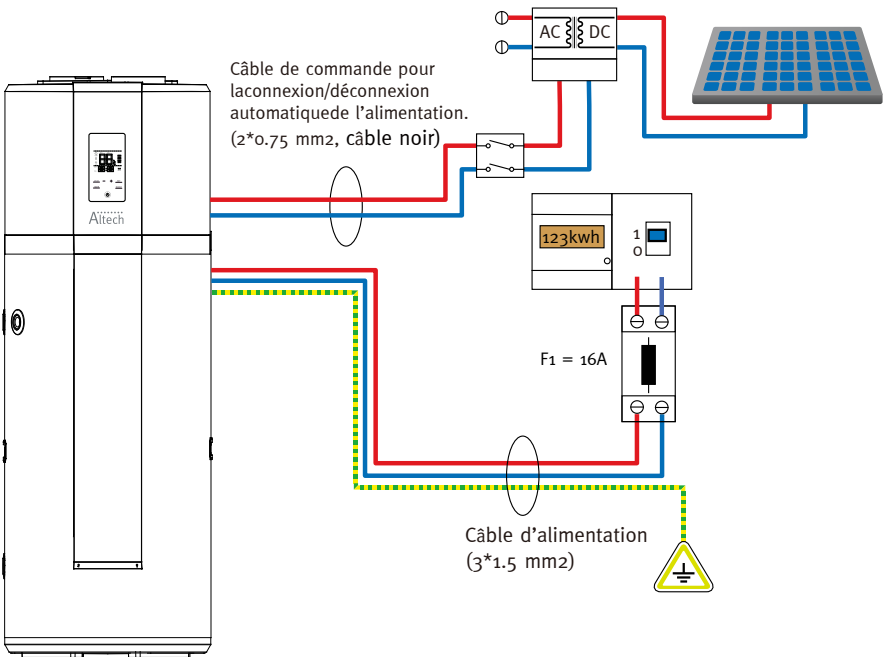

Instructions d'installation

Schéma de connexion

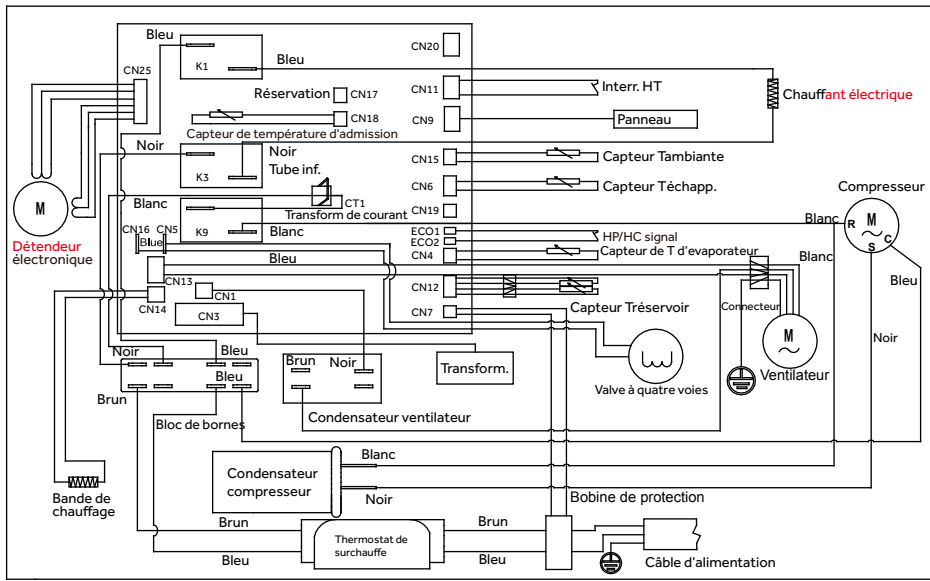

Mise en service

L'installateur effectue les vérifications de mise en service du chauffe-eau conformément au manuel d'utilisation et coche les cases:

- Les fils de liaison électrique **sont-ils** bien connectés?
- La disposition des tuyaux d'évacuation **est-elle** correcte?
- La prise de terre **est-elle** correctement connectée?
- La tension d'alimentation est-elle conforme?
- L'affichage du panneau de commande **est-il** normal?
- Il n'y a pas de bruit anormal?
- Le groupe de sécurité est-il monté** sur le réservoir?
- Les matériaux des tuyaux d'eau froide/chaude, **répondent-ils** aux exigences d'utilisation d'eau froide/chaude?
- Le remplissage du réservoir est-il effectué après la mise en place du système d'eau? Y a-t-il de l'eau s'écoulant à la sortie du tuyau d'eau chaude?
- Après le remplissage du ballon, **vérifier qu'il** n'y a pas de point de fuite.
- Après le remplissage du ballon, vérifier manuellement que l'eau sort **bien du** groupe de sécurité.
- Le tuyau d'évacuation des condensats** ainsi que **le groupe de sécurité** sont-ils bien branchés à l'égoût, et l'évacuation d'eau est-elle **normale**?

Fonctionnement et réglages

Affichage













Fonctions

- A. **Protection des courants de fuite.**
Le chauffe-eau possède un système de contrôle des courants de fuite.
- B. Protection de 3 minutes
Lors du démarrage de la machine après **l'avoir reliée alimenter**, le système démarre après environ 3 minutes,
- C. Protection de 10 minutes
Lorsque vous démarrez immédiatement la machine après l'arrêt, le système passe en **mode protection et commence après 10 minutes.**
- D. Fonction de dégivrage automatique
Le mode de dégivrage est activé automatiquement si la température ambiante est **trop faible.**
- E. Protection contre les surcharges
En été, la charge de fonctionnement du compresseur peut être importante si la température extérieure est élevée. Afin de répondre aux besoins en eau chaude des utilisateurs sans trop solliciter le compresseur, l'appareil ajuste automatiquement la vitesse du ventilateur.
- F. **Protection gel**
La pompe à chaleur **se met en marche** pour éviter le gel du **réservoir si la température d'eau** est trop faible.
- G. Le consigne de température par défaut est de 55°C.





Fonctionnement et réglages

Description des pictogrammes

Symbole	Description
	Interrupteur ON/OFF d'alimentation
	Sélection du mode de fonctionnement
	Bouton paramétrage
	Ajustement de l'horloge
	Mode Boost. La pompe à chaleur et l'appoint électrique sont activés en même temps pour produire en urgence de l'eau chaude
	<u>Mode Auto</u> <ul style="list-style-type: none">- Gestion optimisée de la pompe à chaleur et de l'appoint électrique pour un confort optimal.- La pompe à chaleur fonctionne en priorité.- Lorsque le temps de fonctionnement de la pompe à chaleur dépasse le temps de fonctionnement continu maximum (8 heures par défaut), l'appoint électrique prend le relais.- Le temps de fonctionnement continu maximum peut être réglé dans les paramètres (AA) d'installation.
	<u>Mode ECO (périodes creuses) / PV MODE</u> <ul style="list-style-type: none">- Seule la pompe à chaleur est utilisée.- Régler les heures pleines/creuse dans les paramètres installation<ol style="list-style-type: none">1-Réglage manuel des heures creuses.2-Signaux de commutation donnés par les réseaux d'électricité.
	<u>Mode Vacances</u> <ul style="list-style-type: none">-L'appareil passe en mode «hors-gel» pendant le nombre de jours d'absence programmé.-24h avant le retour programmé de l'utilisateur le chauffe-eau thermodynamique active sa protection anti-légionellose et repasse automatiquement en mode Confort/Auto ou Éco.
	<ul style="list-style-type: none">- Anti-légionelles- La fonction anti-légionelles sera activée tous les 7 jours pour chauffer automatiquement le réservoir à 65°C
	Du volume d'eau chaude disponible.

Fonctionnement et réglages

Paramètres d'installation

- Pour ouvrir les paramètres d'installation, appuyer sur  pour éteindre le système, puis appuyer sur  et **SET** en même temps pendant 10 secondes.
- Lorsque le menu est ouvert, appuyer sur  ou  pour changer les valeurs des paramètres.
- Appuyer sur **SET** pour confirmer les paramètres.
- Appuyer sur  pour fermer le menu.

Paramètres	Description	Réglage d'usine	Ampleur de réglage
LL NO, NC	<u>Type du signal des heures creuses</u> Pour paramétrer les heures pleines / creuses, déterminez d'abord le type de signal d'entrée. seuls les installateurs professionnels peuvent procéder à ce réglage. - NO signal normalement ouvert - NC signal normalement fermé	NO	NO , NC
LP 01, 02	<u>Type de logique des heures creuses</u> - Pour paramétrer les heures pleines / creuses - 01 Réglage manuel des heures creuses. - 02 Signaux de commutation donnés par les sociétés d'électricité.	01	01 , 02
AL ON, OF	<u>Anti-légionelles</u> - Ce paramètre est utilisé pour activer le mode de protection contre les légionelles - Toute l'eau sanitaire est chauffée à 65°C tous les 7 jours.	ON	ON , OF
AH 1, 2, 3	<u>Réchauffement auxiliaire</u> - 1 correspond à l'appoint électrique. - 2 correspond à l'appoint électrique et de la chaudière. - 3 correspond à l'appoint électrique et solaire.	1	1,2,3 Ne concerne pas model concerto
OS NO, NC	<u>Type du signal de sortie de la chaudière</u> - NO signal normalement ouvert de la chaudière. - NC signal normalement fermé de la chaudière.	NO	NO , NC Ne concerne pas model concerto
FS 1, 2, 3	<u>Vitesse du ventilateur</u> - 1 installation non gainée - 2 installation semi-gainée - 3 installation gainée aspiration et refoulement	1	1,2,3
AA 5-10	<u>Temps de fonctionnement continu maximum de la pompe à chaleur</u> - Si la pompe à chaleur fonctionne plus que le temps réglé, l'appoint électrique prend le relais.	8h	5-10h

Vérification et entretien



- L'installation et l'entretien de l'appareil doivent être effectués par un professionnel qualifié.
- Avant de travailler sur l'appareil, arrêter la machine et couper l'alimentation électrique.
- Ne pas toucher avec les mains mouillées.
- Les opérations de maintenance sont importantes pour garantir les performances optimales et prolonger la durée de vie de l'équipement.

Vérification du groupe de sécurité

- Actionner le groupe de sécurité au moins **une fois tous les six(6) mois pour** vérifier si il fonctionne correctement. Sinon vérifier les blocages et remplacer le groupe de sécurité si nécessaire

Vérification du circuit hydraulique

- Vérifier l'étanchéité des raccordements d'eau.

Nettoyage du ventilateur

- Vérifier la propreté du ventilateur tout les deux ans. **Nettoyer le filtre de la gaine d'aspiration (tous les 24mois, selon installation)**

Vérification de l'évaporateur



- Les ailettes de l'évaporateur sont très fines. Prenez garde à éviter tout risque de coupure.
- Veillez à ne pas endommager les ailettes pour ne pas affecter les performances de l'appareil.

- Nettoyer l'évaporateur à intervalles réguliers à l'aide d'une brosse à poils souples.
- S'ils sont tordus. Réaligner soigneusement les ailettes à l'aide d'un peigne approprié.

Vérification du tuyau d'évacuation des condensats

- Vérifier la propreté du tuyau.
- Une obstruction causée par de la poussière peut entraîner une mauvaise circulation des condensats voire une accumulation de ceux-ci.

Vidange du réservoir

- Couper l'alimentation et fermer la vanne d'entrée d'eau avant de procéder à la vidange. S'il reste de l'eau chaude dans le réservoir, se tenir éloigné de la vidange pour éviter tous risques de brûlures.

Vérification et entretien

Vérification de l'anode de magnésium

- L'anode de magnésium doit être remplacée avant son usure complète, pour éviter l'usure de la cuve. (variable selon la dureté de l'eau)
- Vérification de l'anode de magnésium une fois tous les 2 ans. (variable selon la dureté de l'eau)

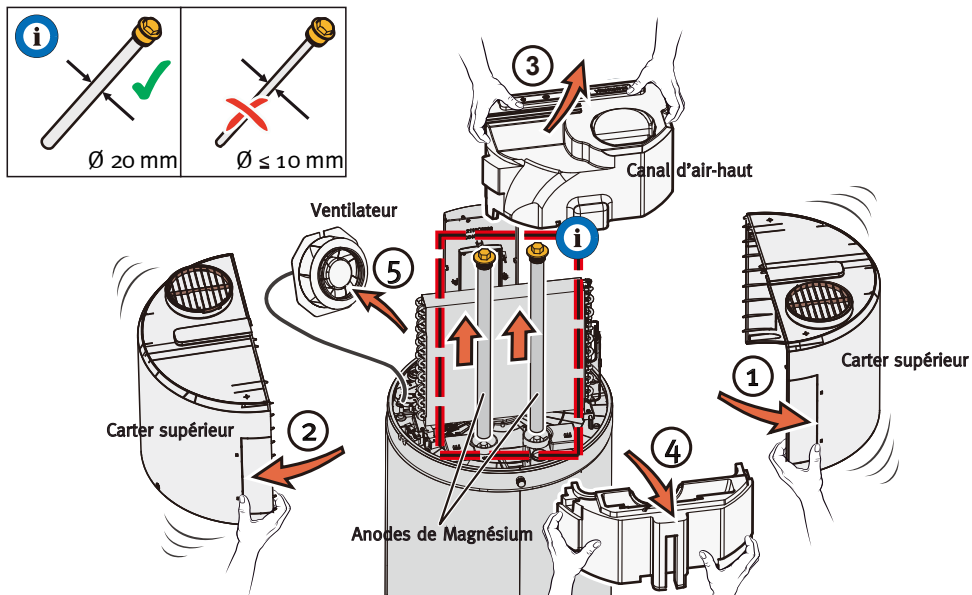

Défauts et mise en sécurité

Catégorie du défaut	Conditions d'action	Indication digitale	Annulation de protection
Protection du compresseur	Protection de température de fonctionnement	F2	Après le dépannage, remise sous tension pour l'annulation
	Protection de température d'échappement	F3	
	Protection de température d'évaporation	F5	
Protection contre surcourant du compresseur	Protection contre surcourant	F6	Après ledépannage, remise sous tension pour l'annulation
Alarme fuite à la terre	Présence du défaut de circuit et coupure automatique du système	E1	Après le dépannage, remise sous tension pour l'annulation
Alarme de surchauffe	Température d'eau réelle >85 °C	E2	
Défaut du capteur de température de la cuve	Court-circuit ou coupure du capteur	E3	
Défaut du capteur de température ambiante	Court-circuit ou coupure du capteur	E4	
Défaut du capteur de température d'évaporateur	Court-circuit ou coupure du capteur	E5	
Défaut du capteur de température de refoulement	Court-circuit ou coupure du capteur	E6	
Défaut du capteur de température à l'aspiration	Court-circuit ou coupure du capteur	ED	
Défaut de communication	Communication anormale des panneaux de commande et d'affichage	E7	Après le dépannage, remise sous tension pour l'annulation
Protection de surpression	Action du pressostat d'échappement	E8	
Protection de température air aspiré	Température ambiante<-7 °C ou >37 °C	E9	
Défaut du signal de HC/HP	Dans le cas ou, on a paramétré LP=2, et pas de signale de HC/HP	EF	



Le  symbole sur le produit ou son emballage indique que ce produit ne peut être traité comme déchet ménager ordinaire. Il doit être remis au point de collecte dédié à cet effet (collecte et recyclage du matériel électrique et électronique). En procédant à l'élimination réglementaire de ce produit, vous contribuez à la préservation de l'environnement et le bien-être de vos concitoyens. Une mauvaise élimination est dangereuse pour la santé et l'environnement. Vous pouvez obtenir davantage de renseignements sur la façon de recycler ce produit après des services de votre commune, votre service de gestion des déchets ou le magasin où vous l'avez acheté.

Fiche Produit

Modèle		7107131	7107132
Source de courant	Ph/V/Hz	AC220-240V, 50Hz	AC220-240V, 50Hz,
Classe d'efficacité énergétique de chauffe eau	-	Class A+	Class A+
Le rendement énergétique de chauffe d'eau (η_{wh})(A)	%	126.8	125
Consommation d'énergie annuelle(AEC)(A)	kWh/an	807	816
Consommation d'électricité par jour (Qelec)(A)	kWh	3.825	3.864
Le rendement énergétique de chauffe d'eau (η_{wh})(B)	%	141	142
Consommation d'énergie annuelle(AEC)(B)	kWh/an	726	718
Le rendement énergétique de chauffe d'eau (η_{wh})(C)	%	104	105
Consommation d'énergie annuelle(AEC)(C)	kWh/an	976	968
Niveau de puissance acoustique (intérieur)	dB	57	58
Eau chaude mélangée à 40 ° C	L	224	311
Cycle de soutirage de teste	-	L	L
Distributeur	Distribution Sanitaire Chauffage		
Adresse	2 avenue des Charmes ZAC du Parc Alata, 60550 VERNEUIL EN HALATTE, France		
Dénomination	Chauffe eau thermodynamique		
Utilisation prévue	Eau chaude		
Type de l'Assemblée	Seul paquet		
Réfrigérant	R134a/900g		

(A): Condition de teste: température de l'air extérieur 7°C/6°C (sec / humide), température de l'eau entrante 10°C et température de consigne à 55°C (Teste et transtion methode sont selon ce qui est prévu par le Règlement Européen (UE) no 812/2013, et 814/2013).

Produit gainé en 180mm.

(B): Condition de teste: température de l'air extérieur 14°C/13°C (sec / humide), température de l'eau entrante 10°C et température de consigne à 55°C (Teste et transtion methode sont selon ce qui est prévu par le Règlement Européen (UE) no 812/2013, et 814/2013).

Produit gainé en 180mm.

(C): Condition de teste: température de l'air extérieur 2°C/1°C (sec / humide), température de l'eau entrante 10°C et température de consigne à 55°C (Teste et transtion methode sont selon ce qui est prévu par le Règlement Européen (UE) no 812/2013, et 814/2013).

Produit gainé en 180mm.

Ältech

0040508319
V
20181218